

РОССИЙСКАЯ ФЕДЕРАЦИЯ
г. Муром
ОБЩЕСТВО С ОГРАНИЧЕННОЙ
ОТВЕТСТВЕННОСТЬЮ
"СТРОЙПРОЕКТ"

РЫЖОВ П.Н

**Торгово-офисное здание на земельном
участке с кад.№ 52:38:0020001:631 по
ул.Бутова, д.92 в г.Кулебаки.**

ПРЕДПРОЕКТНОЕ ПРЕДЛОЖЕНИЕ

2020 г.

РОССИЙСКАЯ ФЕДЕРАЦИЯ
г. Муром
ОБЩЕСТВО С ОГРАНИЧЕННОЙ
ОТВЕТСТВЕННОСТЬЮ
"СТРОЙПРОЕКТ"

РЫЖОВ П.Н

**Торгово-офисное здание на земельном
участке с кад.№ 52:38:0020001:631 по
ул.Бутова, д.92 в г.Кулебаки.**

ПРЕДПРОЕКТНОЕ ПРЕДЛОЖЕНИЕ

Согласовано			
ИнвН	подпись и дата	Взам инв Н	

Директор

Орлов С.В.

Главный инженер проекта

Горохов П.В.



2020 г.

ВЕДОМОСТЬ ЧЕРТЕЖЕЙ ОСНОВНОГО КОМПЛЕКТА

Лист	Наименование	Примечание
1.1	Общие данные (начало).	
1.2	Общие данные (окончание).	
2	Отделочный план на отм.0,000	
3	Отделочный план на отм.+3,300	
4	План чердака.	
5	План кровли.	
6	Фасад 1-5; Фасад В-А	
7	Фасад 5-1; Фасад А-В	
8	Спецификация заполнения проемов. Ведомость проемов.	
9	Разрез 1-1	
10	Эскизы заполнения оконных проемов.	
11	Схема размещения.	

ОБЩАЯ ЧАСТЬ

Предпроектное предложение на торгово-офисное здание, размещаемое на земельном участке с кадастровым номером 52:38:0020001:631 площадью 784м² по ул.Бутова, д.92 в г.Кулебаки, разработано на основании действующих норм и стандартов, заявки заказчика Рыжова П.Н.

Целью предпроектного предложения является изменение вида разрешенного использования земельного участка с кадастровым номером 52:38:0020001:631 согласно "Правилам землепользования и застройки территории города Кулебаки Нижегородской области".

Конфигурация здания представляет собой прямоугольную форму в плане. Размеры в осях 11,4х18,0м.

Высота первого этажа "в свету" - 3,0 м;

Высота второго этажа "в свету" - 2,95 м.

Объемно-планировочное решение разработано на основании действующих норм по проектированию торговых и офисных помещений с оптимальным соблюдением гигиенических условий труда, техники безопасности, комфортных условий пребывания людей и персонала учреждения.

За отметку 0.000 принят уровень пола этажа, что соответствует планировочной отметки земли 105,70.

КЛИМАТИЧЕСКИЕ НАГРУЗКИ И ВОЗДЕЙСТВИЯ

Нормативная снеговая нагрузка - 1,50 кПа (153кг/м²)
- III снеговой район по карте 1 приложения К СП 20.13330.2016

Нормативная ветровая нагрузка - 0,23 кПа (23кг/м²)
- I Ветровой район по карте 2 приложения К к СП 20.13330.2016

Температура воздуха наиболее холодной пятидневки - (-30°С)
(Табл.1 СП 131.13330.2018)

Средняя наиболее холодных суток - (-34°С)
(Табл.1 СП 131.13330.2018)

Расчетная сейсмическая интенсивность - 6 баллов шкалы MSK-64
(Прил.А СП14.13330.2018)

Климатический район - II В.

ТЕХНИКО-ЭКОНОМИЧЕСКИЕ ПОКАЗАТЕЛИ

Площадь застройки - 202,7 м²
Общая площадь - 323,6 м²
Строительный объем - 1662,1 м³
Расчетная площадь - 267,0 м²
Полезная площадь - 289,4 м²

Степень огнестойкости - II
Степень долговечности - II





Класс ответственности здания - нормальный согласно Ст.4 п.7 Технического регламента о безопасности зданий и сооружений

Класс по функциональной пожарной опасности- Ф3.1 - здания организаций торговли, Ф4.3 для офисных помещений согласно Ст.32 Технического регламента о требованиях пожарной безопасности.

Класс конструктивной пожарной опасности - С0 согласно технического регламента о требованиях пожарной безопасности.

Технические решения, принятые в рабочих чертежах, соответствуют требованиям экологических, санитарно-технических, противопожарных и других норм, действующих на территории Российской Федерации, и обеспечивают безопасную для жизни и здоровья людей эксплуатацию объекта при соблюдении предусмотренных в рабочих чертежах мероприятий

Главный инженер проекта  П. В. Горохов

ПРЕДПРОЕКТНОЕ ПРЕДЛОЖЕНИЕ					
РЫЖОВ П.Н					
Изм	Кол.уч	Лист	Идок.	Подп.	Дата
ГИП	Горохов				
Н.группы	Фаворская				
ГАП	Стулова				
Н. контр.	Горохов				
Торгово-офисное здание на земельном участке с кад.№ 52:38:0020001:631 по ул.Бутова, д.92 в г.Кулебаки.					
			Стадия	Лист	Листов
			П	1.1	10
Общие данные (начало)			ООО "СТРОЙПРОЕКТ"		

Согласовано:

Взам. инв. Н

Подпись и дата

Инв. Н подл.

ЭКСПЛИКАЦИЯ ПОЛОВ

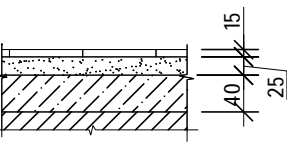
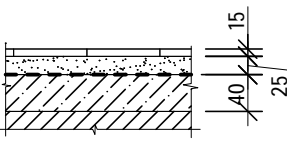
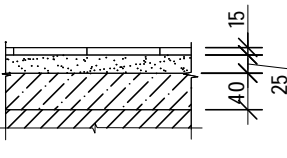
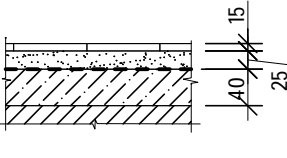
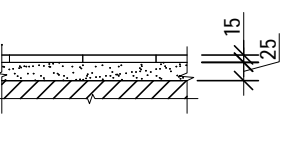
Наименование или номер помещения	Тип пола	Схема или тип пола по серии	Данные элементов пола (наименование, толщина, основание и др), мм	Толщина, мм	Площадь, м ²
1 этаж					
1, 2, 7, 8			Керамогранит на плиточном клее(КМО) Стяжка из раствора М150 Керамзитобетон $\gamma=1000\text{кг/м}^3$ Плита перекрытия	15 40 220	135,60
3, 5, 6			Керамогранит на плиточном клее(КМО) Стяжка из раствора М150 Один слой гидроизола Керамзитобетон $\gamma=1000\text{кг/м}^3$ Плита перекрытия	15 25 40 220	13,60
2 этаж					
9-11, 13, 14			Керамогранит на плиточном клее(КМО) Стяжка из раствора М150 Керамзитобетон $\gamma=1000\text{кг/м}^3$ Плита перекрытия	15 25 40 220	137,40
12			Керамогранит на плиточном клее(КМО) Стяжка из раствора М150 Один слой гидроизола Керамзитобетон $\gamma=1000\text{кг/м}^3$ Плита перекрытия	15 25 40 220	3,0
Лестничная клетка					
4			Керамогранит на плиточном клее(КМО) Стяжка из раствора М150 Площадка монолитная	15 25	20,2

Согласовано:

Взам. инв. N

Подпись и дата



Инв. N подл.

ВЕДОМОСТЬ ОТДЕЛКИ ПОМЕЩЕНИЙ

Наименование или номер помещения	Вид отделки элементов интерьеров						Примеч.
	Потолок	Площадь, м ²	Стены или перегородки	Площадь, м ²	Низ стен или перегородок	Площадь, м ²	
1 этаж							
1, 2, 7, 8	Подвесной типа "Армстронг" Ultima db K2C2/SL2 h=150мм	135,60	Окраска акриловыми водорастворимыми составами с пигментом	-	-	-	-
3, 5, 6	Окраска водоземлюсионными составами без пигмента (КМО)	13,60	Окраска акриловыми водорастворимыми составами с пигментом	-	Плитка керамическая матовая	1600 (h)мм	
2 этаж							
9-11, 13, 14	Подвесной типа "Армстронг" Ultima db K2C2/SL2 h=150мм	137,40	Окраска акриловыми водорастворимыми составами с пигментом	-	-	-	-
12	Окраска акриловыми водорастворимыми составами без пигмента	3,0	Окраска акриловыми водорастворимыми составами с пигментом	-	-	-	-
Лестничная клетка							
4	Окраска водоземлюсионными составами без пигмента (КМО)	14,0	Окраска акриловыми водорастворимыми составами с пигментом	77,45	-	-	-

ПРЕДПРОЕКТНОЕ ПРЕДЛОЖЕНИЕ

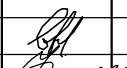
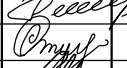
РЫЖОВ П.Н

Изм	Кол.уч	Лист	Ндок.	Подп.	Дата	Стадия	Лист	Листов
ГИП	Горохов					Торгово- офисное здание на земельном участке с кад.№ 52:38:0020001:631 по ул.Бутова, д.92 в г.Кулебаки.	П	1.2
Н.группы	Фаворская							
ГАП	Стулова							
Н. контр.	Горохов					Общие данные (окончание)	ООО "СТРОЙПРОЕКТ"	

Отделочный план на отм.0,000.

ЭКСПЛИКАЦИЯ ПОМЕЩЕНИЙ 1 ЭТАЖА

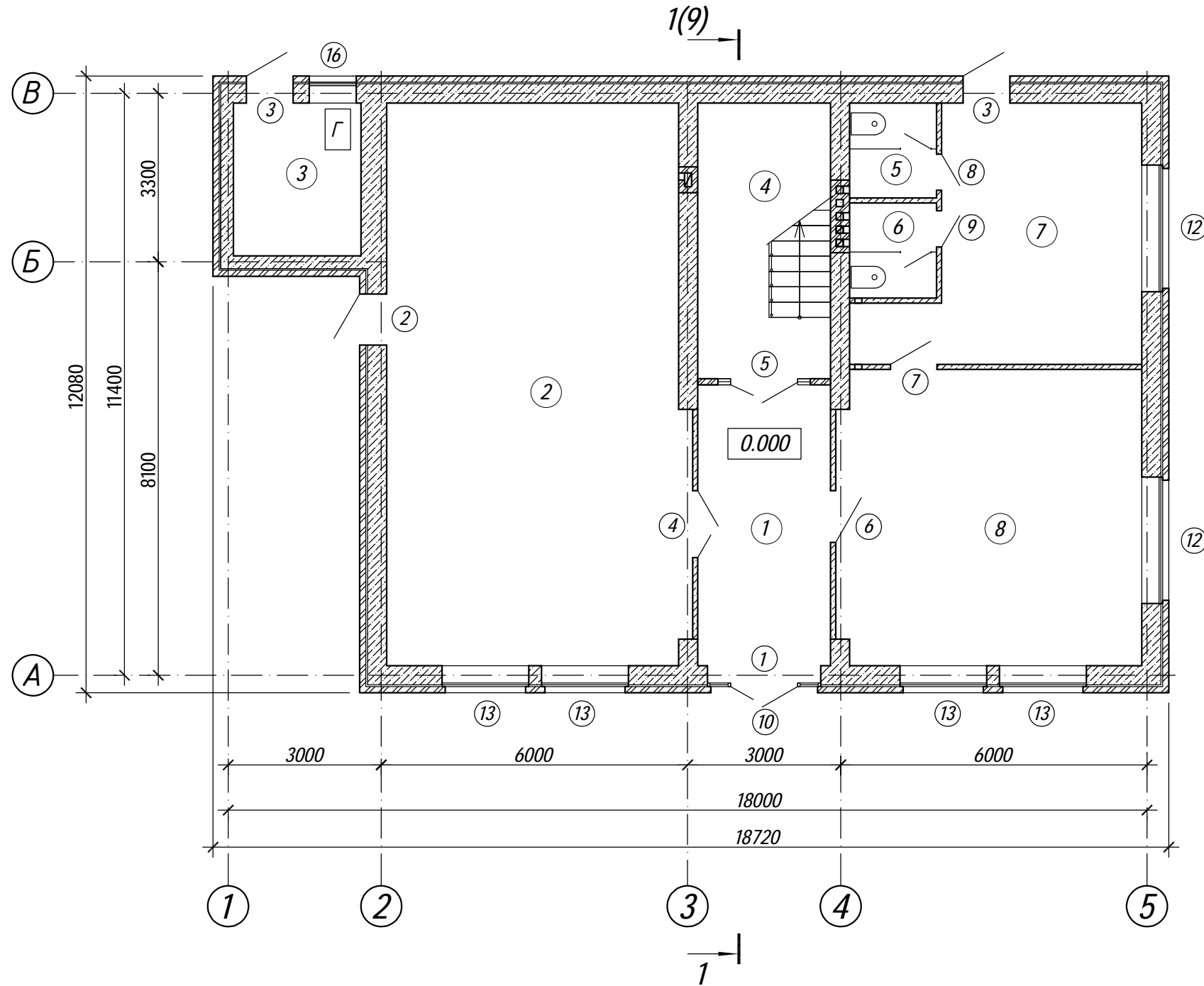

Номер помещения	Наименование	Площадь м2	Кат.* помещения
1	Тамбур	15,0	
2	Торговый зал	64,1	
3	Теплогенераторная	7,4	Г
4	Лестничная клетка	14,0	
5	Уборная	3,1	
6	Уборная	3,1	
7	Помещение персонала	22,1	
8	Помещение мастеров	34,3	

Согласовано	

Взам. инв. N	
Подпись и дата	
Инв. N подл.	

УСЛОВНЫЕ ОБОЗНАЧЕНИЯ

- наружные стены из газосиликатных блоков "YTONG" толщ.375 мм., облицованные керамическим пустотелым кирпичом КР-л-по 250x120x88/1,4НФ/150/1,4/75/ГОСТ 530-2012.
- внутренние стены из газосиликатных стеновых блоков "YTONG" D500/B3,5/F35 ССПБ.RU.ОП031.Н.00761 (толщиной 375мм) $\lambda=0,132\text{Вт/мК}$
- перегородки толщ. 100мм из газосиликатных пазогребневых блоков "YTONG".
- перегородки толщ. 120мм из силикатного кирпича марки СЧРПо М125/Ф25/2.0 ГОСТ 379-2015 на растворе М50.

ПРЕДПРОЕКТНОЕ ПРЕДЛОЖЕНИЕ					
РЫЖОВ П.Н					
Изм.	Кол.уч.	Лист N° док.	Подпись	Дата	
					Торгово-офисное здание на земельном участке с кад.№ 52:38:0020001:631 по ул.Бутова, д.92 в г.Кулебаки.
ГИП	Горохов				Стадия
Н.группы	Фаворская				Лист
ГАП	Стулова				Листов
Н. контр.	Горохов				000 "СТРОЙПРОЕКТ"
					Отделочный план на отм.0,000

Отделочный план на отм.3,300

ЭКСПЛИКАЦИЯ ПОМЕЩЕНИЙ 2 ЭТАЖА

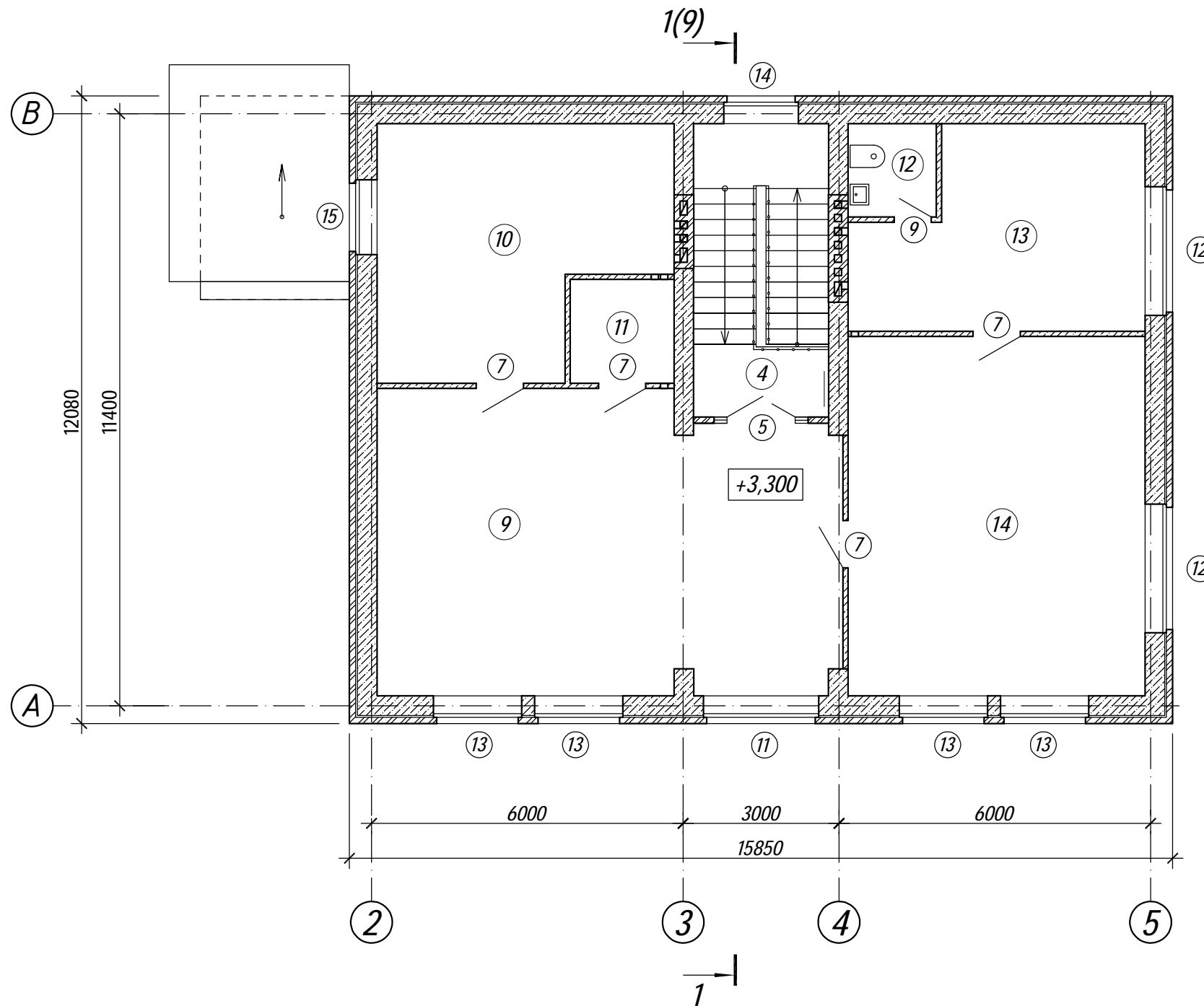

Номер помещения	Наименование	Площадь м2	Кат.* помещения
4	Лестничная клетка	3,4	
9	Холл	50,3	
10	Кабинет	24,1	
11	Подсобное помещение	4,0	
12	Уборная	3,0	
13	Комната отдыха	19,4	
14	Кабинет	39,5	

УСЛОВНЫЕ ОБОЗНАЧЕНИЯ

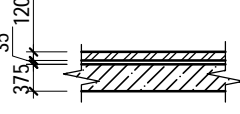
- 

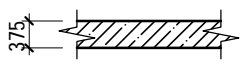
- наружные стены из газосиликатных блоков "YUONG" толщ.375 мм., облицованные керамическим пустотелым кирпичом КР-л-по 250x120x88/1,4НФ/150/1,4/75/ГОСТ 530-2012.
- 

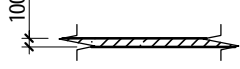
- внутренние стены из газосиликатных стеновых блоков "YUONG" D500/B3,5/F35 ССПБ.RU.ОП031.Н.00761 (толщиной 375мм) $\lambda=0,132\text{Вт/мК}$
- 

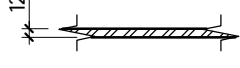
- перегородки толщ. 100мм из газосиликатных пазогребневых блоков "YUONG".
- 

- перегородки толщ. 120мм из силикатного кирпича марки СЧРПо М125/Ф25/2.0 ГОСТ 379-2015 на растворе М50.

Согласовано	

Взам. инв. N	
Подпись и дата	
Инв. N подл.	

ПРЕДПРОЕКТНОЕ ПРЕДЛОЖЕНИЕ					
РЫЖОВ П.Н					
Изм.	Кол.уч.	Лист N° док.	Подпись	Дата	
					Торгово-офисное здание на земельном участке с кад.№ 52:38:0020001:631 по ул.Бутова, д.92 в г.Кулебаки.
ГИП	Горохов		<i>[Signature]</i>		Стадия
Н.группы	Фаворская		<i>[Signature]</i>		Лист
ГАП	Стулова		<i>[Signature]</i>		Листов
Н. контр.	Горохов		<i>[Signature]</i>		П 3
Отделочный план на отм.3,300					ООО "СТРОЙПРОЕКТ"

ЭКСПЛИКАЦИЯ ПОМЕЩЕНИЙ

Номер помещения	Наименование	Площадь м2	Кат.* помещения
15	Чердак	161,7	

План чердака.

1(9)

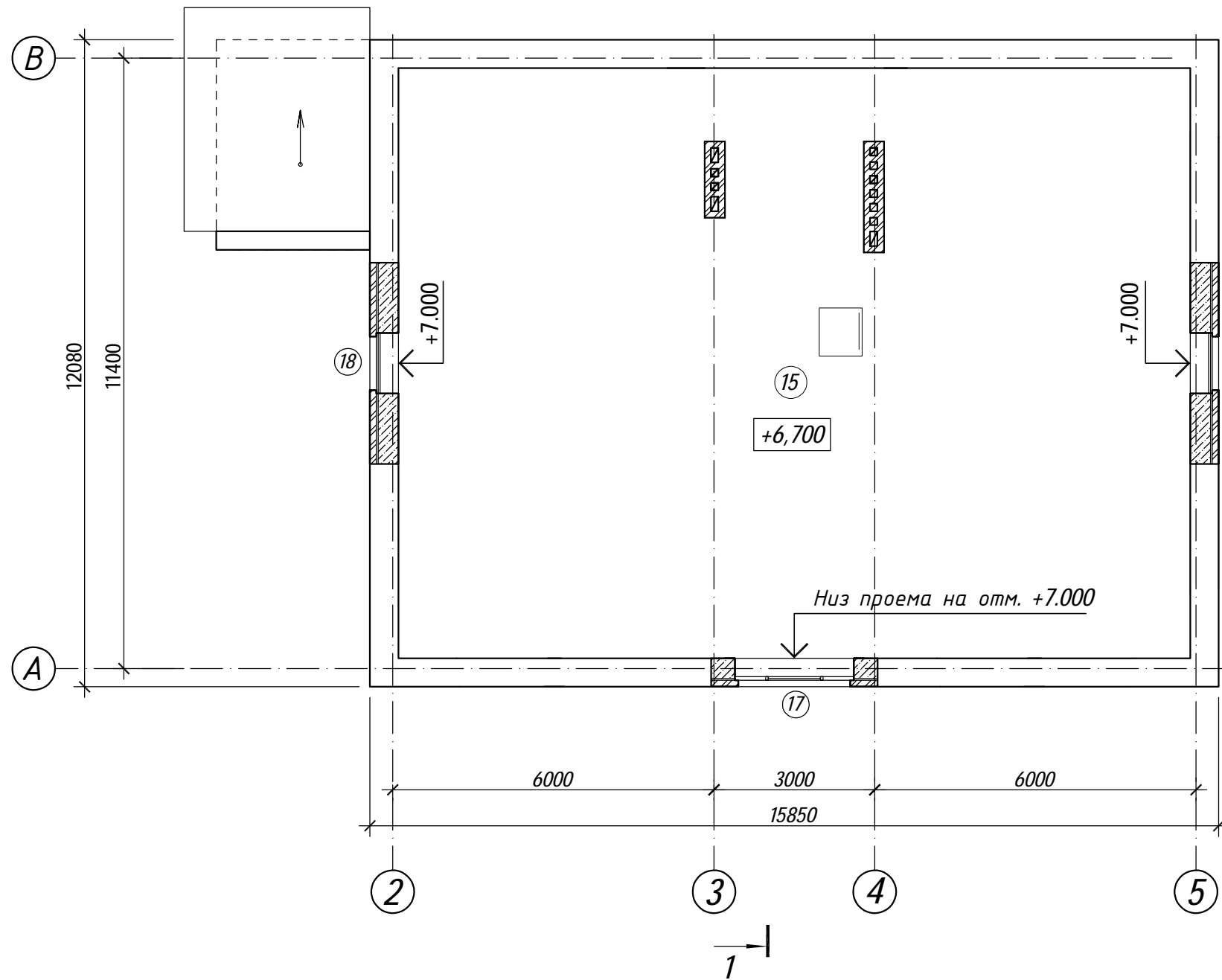

Согласовано	
-------------	--

Инв. N подл.	Подпись и дата	Взам. инв. N

ПРЕДПРОЕКТНОЕ ПРЕДЛОЖЕНИЕ						
РЫЖОВ П.Н						
Изм.	Кол.уч.	Лист	N° док.	Подпись	Дата	
ГИП	Горохов					
Н. группы	Фаворская					
ГАП	Стулова					
Н. контр.	Горохов					
Торгово-офисное здание на земельном участке с кад. № 52:38:0020001:631 по ул. Бутова, д. 92 в г. Кулебаки.				Стадия	Лист	Листов
План чердака				П	4	
				ООО "СТРОЙПРОЕКТ"		

План кровли.

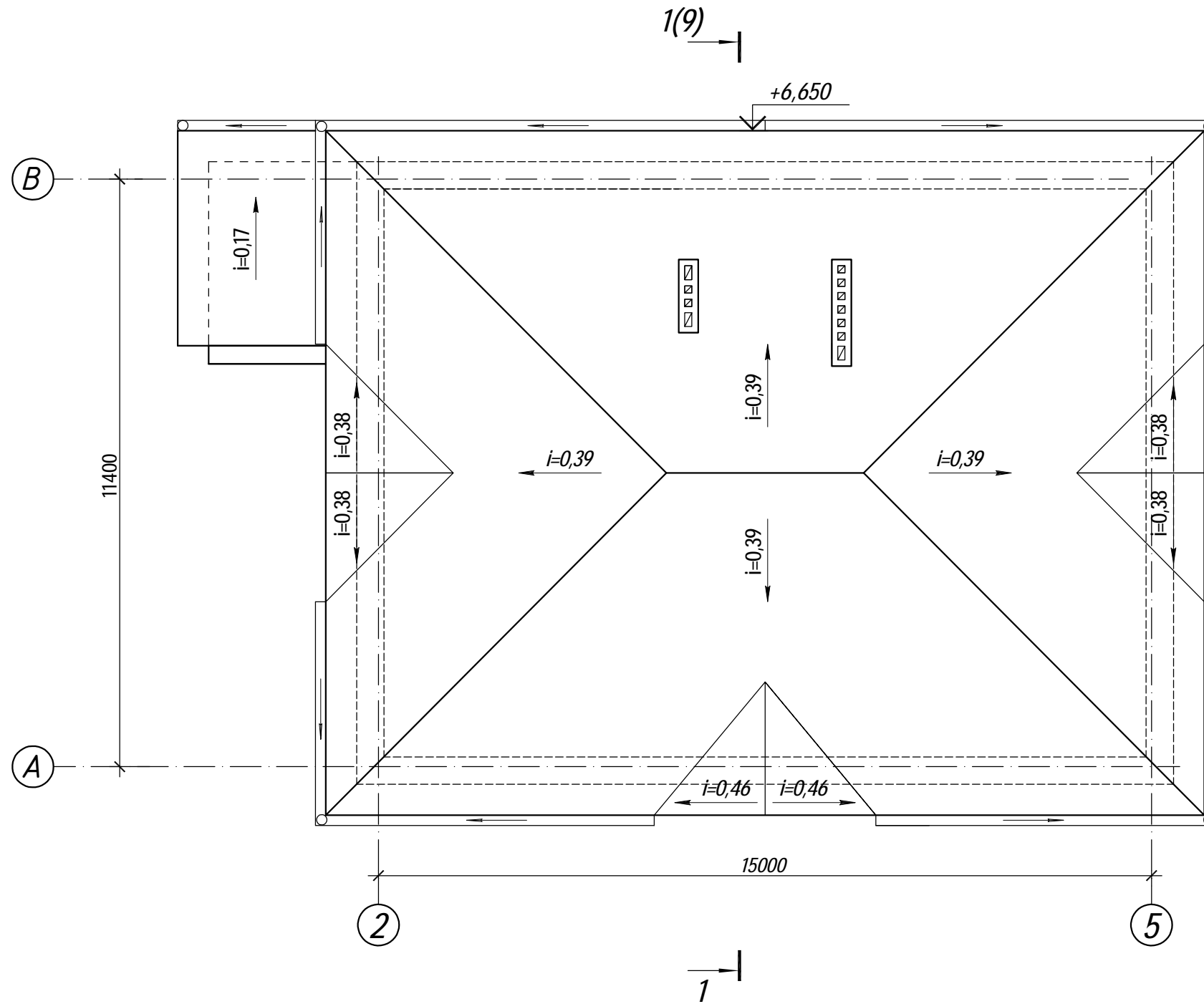

Согласовано		

Инв. N подл.	Подпись и дата	Взам. инв. N

ПРЕДПРОЕКТНОЕ ПРЕДЛОЖЕНИЕ					РЫЖОВ П.Н			
Изм.	Кол.уч.	Лист	N° док.	Подпись	Дата	Стадия	Лист	Листов
						П	5	
ГИП Горохов						Торгово-офисное здание на земельном участке с кад.№ 52:38:0020001:631 по ул.Бутова, д.92 в г.Кулебаки. ООО "СТРОЙПРОЕКТ"		
Н. группы Фаворская								
ГАП Стулова								
Н. контр. Горохов						План кровли.		

Фасад 1-5



Фасад В-А

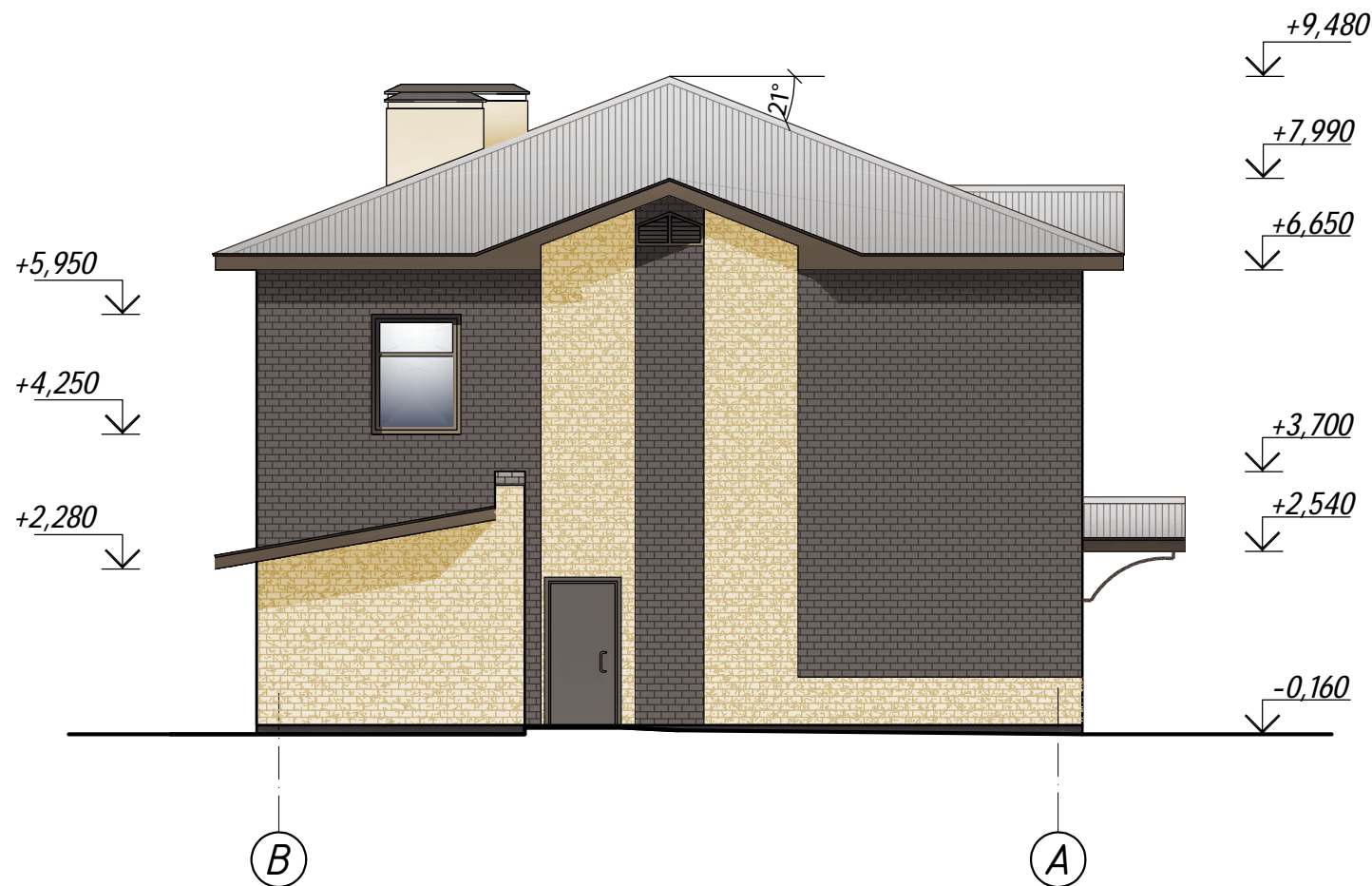

Условные обозначения:

 - керамический лицевой пустотелый кирпич "Керма", цвет "Пшеничное лето"



 - керамический лицевой пустотелый кирпич "Керма", цвет "Шоколад"

Кровля:

 - Профилированный лист, цвет по RAL 7004

ПРЕДПРОЕКТНОЕ ПРЕДЛОЖЕНИЕ

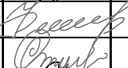
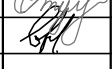
РЫЖОВ П.Н

Изм.	Кол.уч.	Лист № док.	Подпись	Дата	Торгово-офисное здание на земельном участке с кад.№ 52:38:0020001:631 по ул.Бутова, д.92 в г.Кулебаки.	Стадия	Лист	Листов	
ГИП	Горохов					Фасад 1-5 Фасад В-А	П	6	
Н. группы	Фаворская				ООО "СТРОЙПРОЕКТ"				
ГАП	Стулова								
Н. контр.	Горохов								

Согласовано	

Инв. № подл. Подпись и дата
Взам. инв. №

Фасад 5-1

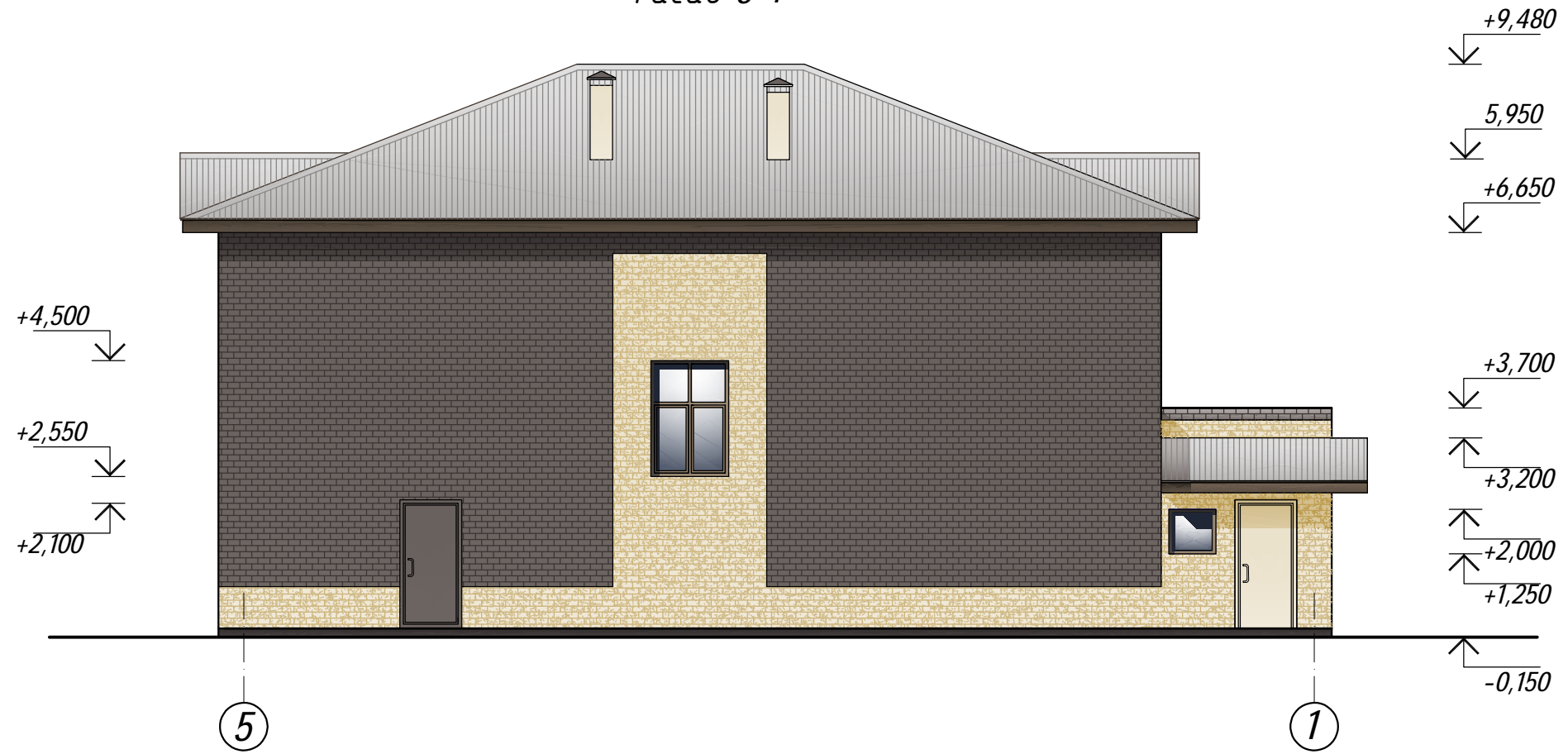

Фасад А-В



Условные обозначения:

 - керамический лицевой пустотелый кирпич "Керма", цвет "Пшеничное лето"

 - керамический лицевой пустотелый кирпич "Керма", цвет "Шоколад"

Кровля:

 - Профилированный лист, цвет по RAL 7004

ПРЕДПРОЕКТНОЕ ПРЕДЛОЖЕНИЕ

РЫЖОВ П.Н

Изм.	Кол.уч.	Лист № док.	Подпись	Дата
			<i>[Signature]</i>	
			<i>[Signature]</i>	
			<i>[Signature]</i>	

Торгово-офисное здание на земельном участке с кад.№ 52:38:0020001:631 по ул.Бутова, д.92 в г.Кулебаки.

Стадия	Лист	Листов
П	7	

Фасад 5-1
Фасад А-В

ООО "СТРОЙПРОЕКТ"

Формат А3

Согласовано	

Взам. инв. N	
Подпись и дата	
Инв. N подл.	

СПЕЦИФИКАЦИЯ ЭЛЕМЕНТОВ ЗАПОЛНЕНИЯ ПРОЕМОВ

Марка поз.	Обозначение	Наименование	Кол. на этаж, шт.		Всего, шт	Масса ед. кг	Примечание
			1	2			
Дверные блоки							
1	ГОСТ 30970-2014	ДПН О Двз 2100-1310	1	-	1		см. прим. п.6
2	Индивидуального изгот.	ДМ 2100-1000	1	-	1		
3	Индивидуального изгот.	ДМ 2100-920	2	-	2		
4	ГОСТ 30970-2014	ДПВ О 2100-1310	1	-	1		
5	ГОСТ 30970-2014	ДПВ О 2100-1310	1	1	2		см. прим. п.7
6	ГОСТ 475-2016	ДГ 21-10	1	-	1		
7	ГОСТ 475-2016	ДГ 21-9	1	4	5		
8	ГОСТ 475-2016	ДГ 21-7	1	-	1		
9	ГОСТ 475-2016	ДГ 21-7	1	1	2		
Витраж							
10	ГОСТ 30674-99	2500(н)х460...2220	1	-	1		
11	ГОСТ 30674-99	2500(н)х2220	-	1	1		
Оконные блоки							
12	ГОСТ 30674-99	оп Г1 (2000х2480) (4М1-10-4М1-10-4М1)	2	2	4		
	ТУ-5772-002-13455707-2005	Доска подоконная ПВХ 2490х400х25	2	2	4		
13	ГОСТ 30674-99	оп Г1 (2000х1700) (4М1-10-4М1-10-4М1)	4	4	8		
	ТУ-5772-002-13455707-2005	Доска подоконная ПВХ 1710х400х25	4	4	8		
14	ГОСТ 30674-99	оп Г1 (1950х1440) (4М1-10-4М1-10-4М1)	-	1	1		
	ТУ-5772-002-13455707-2005	Доска подоконная ПВХ 1450х400х25	-	1	1		
15	ГОСТ 30674-99	оп Г1 (1750х1440) (4М1-10-4М1-10-4М1)	-	1	1		
	ТУ-5772-002-13455707-2005	Доска подоконная ПВХ 1450х400х25	-	1	1		
16	ГОСТ Р56288-2014	ЛСКОС Ж-П 800(н)-920	1	-	1		
	ТУ-5772-002-13455707-2005	Доска подоконная ПВХ 920х400х25	1	-	1		
17	Решетка жалюзиная наружная	500(н)х2220	-	-	1		
18	Решетка жалюзиная наружная	500(н)х1130	-	-	2		

Ведомость проемов

Марка поз.	Размер проема в кладке, мм
1	2100(н)х1310
2	2100(н)х1000
3	2100(н)х920
4	2100(н)х1310
5	2100(н)х1310
6	2100(н)х1010
7	2100(н)х910
8	2100(н)х710
9	2100(н)х710
10	2500(н)х460...2220
11	2500(н)х2220
12	2000(н)х2480
13	2000(н)х1700
14	1950(н)х1440
15	1750(н)х1440
16	800(н)х920
17	500(н)х2220
18	500(н)х1130

1. Перед заказом окон и дверей размеры проемов уточнить по месту.
2. В проемах поз.13 устанавливать ограждение h-1,2м. от чистого пола помещения. Применяемые пластиковые окна должны иметь вентиляционные приточные клапаны
3. Оконные блоки устанавливать в соответствии с требованиями ГОСТ Р56288-2014.
4. Окно поз.14 легкосбрасываемой конструкции, устанавливается в проеме не имеющем наружных четвертей. Для восприятия ветровых нагрузок применяются "базовые уголки", играющие роль внутренних четвертей проема и служащие также для установки разрушаемых узлов крепления.
5. Дверь поз.1 ударопрочного исполнения.
6. Двери выходов непосредственно на улицу оборудовать замками "антипаника".
7. Двери поз.5 оборудовать приборами для самозакрывания и выполнить с уплотнением в притворах.

Согласовано

Взам. инв. Н

Инв. Н подл.

Подпись и дата

ПРЕДПРОЕКТНОЕ ПРЕДЛОЖЕНИЕ					
РЫЖОВ П.Н					
Изм.	Кол.уч.	Лист	№-док.	Подпись	Дата
ГИП	Горохов				
Н.группы	Фаворская				
ГАП	Стулова				
Н. контр.	Горохов				
				Торгово-офисное здание на земельном участке с кад.№ 52:38:0020001:631 по ул.Бутова, д.92 в г.Кулебаки.	Стадия
				Спецификация заполнения проемов Ведомость проемов.	Лист
				ООО "СТРОЙПРОЕКТ"	Листов
				П	8

Разрез1-1.

Профилированный лист НС-35х1000х0,7 (RAL7004)	- 35мм
Обрешетка - доска 100х32(н), шаг 120мм	-32мм
Контробрешетка - брусок 50х50мм	-50мм
Гидроизоляция - "Ютафол Д110" Стандарт	
Стропильная нога - доска 50х150(н)	-150мм

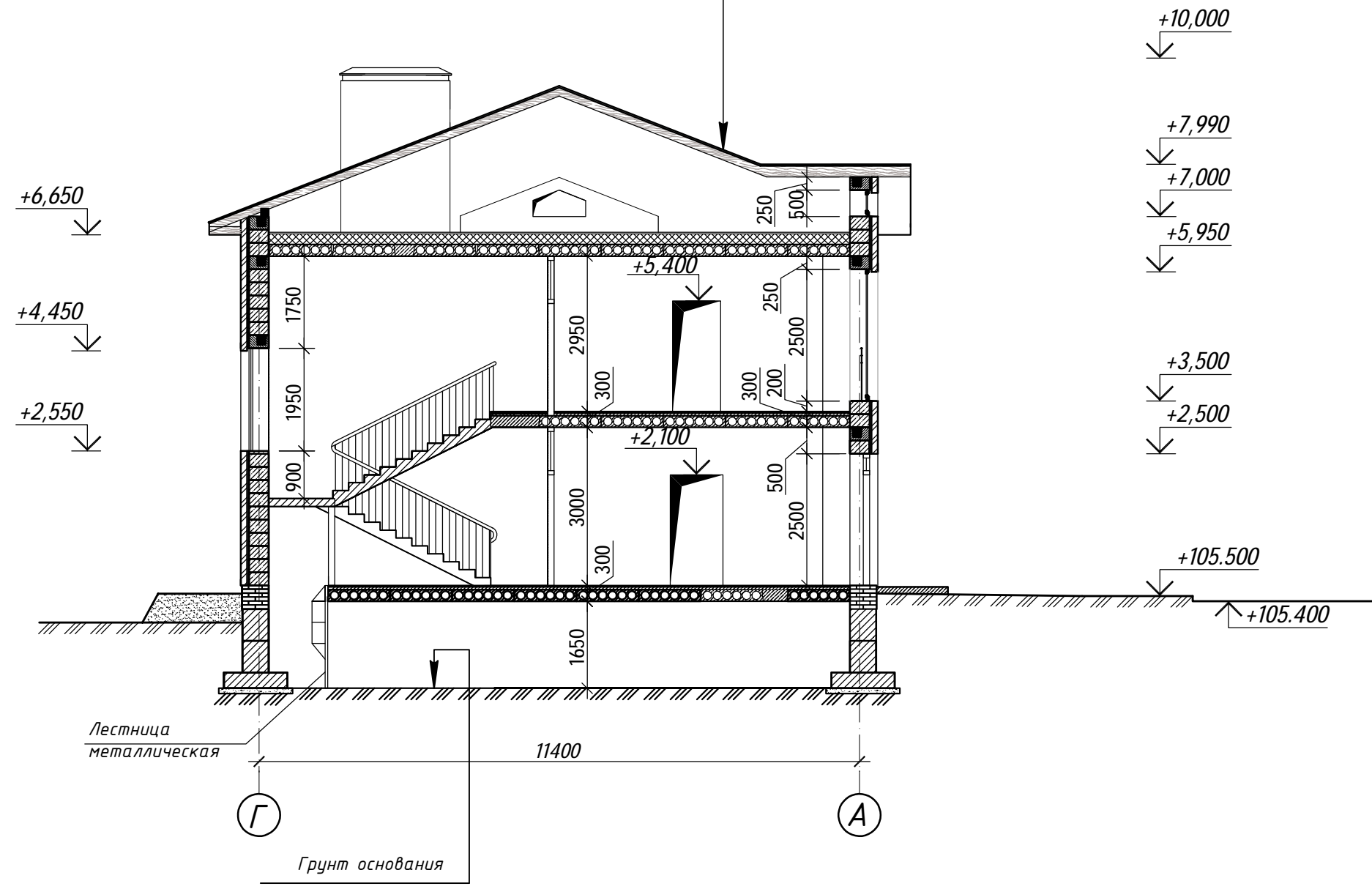

Согласовано	
Инв. N подл.	Подпись и дата
Взам. инв. N	

ПРЕДПРОЕКТНОЕ ПРЕДЛОЖЕНИЕ					
РЫЖОВ П.Н					
Изм.	Кол.уч.	Лист N°-док.	Подпись	Дата	
					Торгово-офисное здание на земельном участке с кад.№ 52:38:0020001:631 по ул.Бутова, д.92 в г.Кулебаки.
ГИП	Горохов		<i>[Signature]</i>		Стадия
Н.группы	Фаворская		<i>[Signature]</i>		Лист
ГАП	Стулова		<i>[Signature]</i>		Листов
Н. контр.	Горохов		<i>[Signature]</i>		000 "СТРОЙПРОЕКТ"
Разрез1-1.					

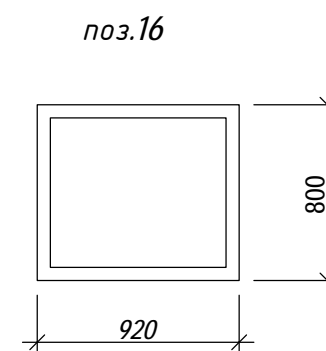
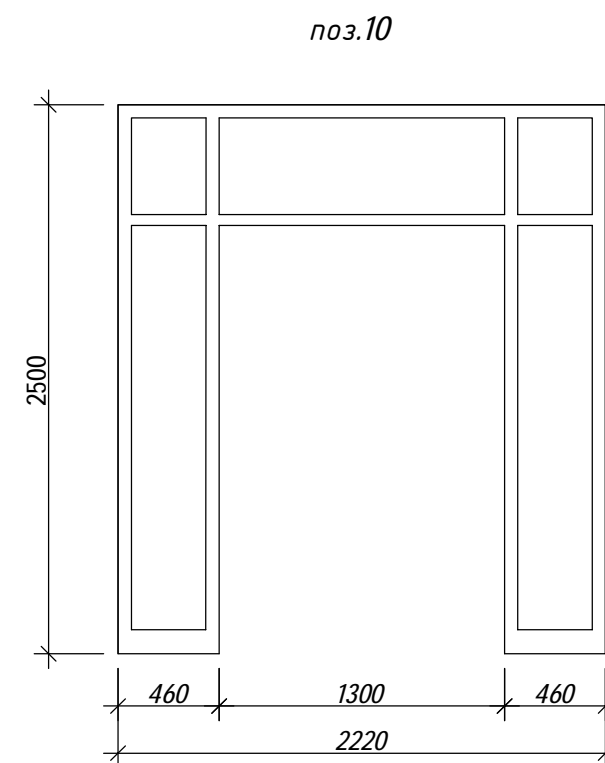
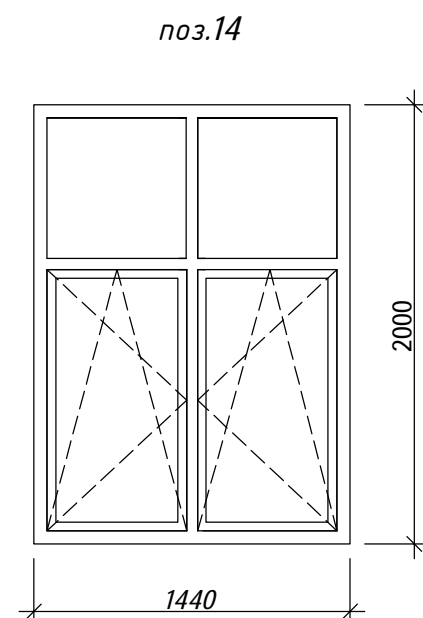
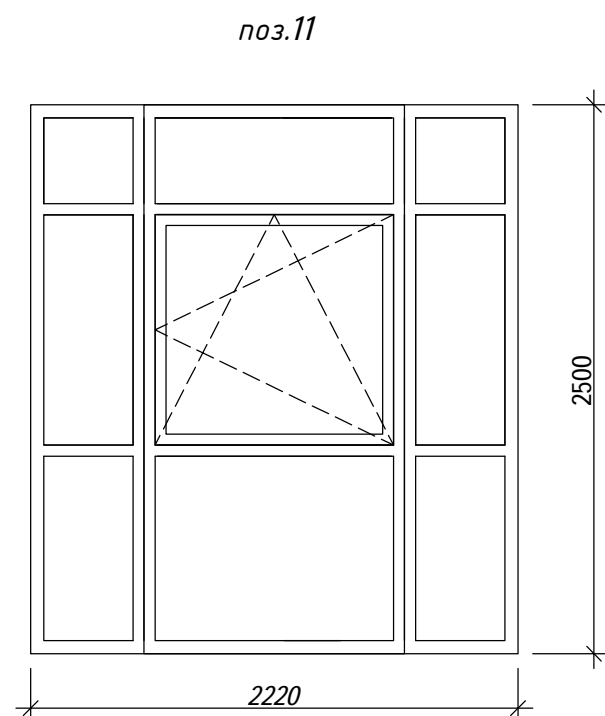
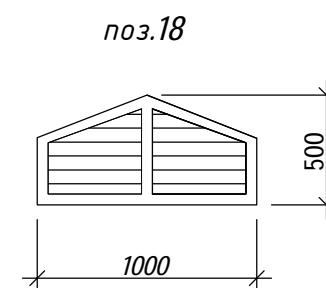
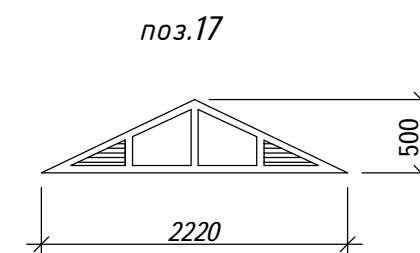
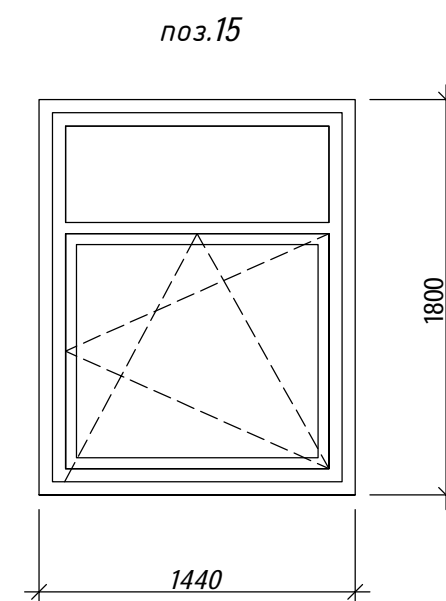
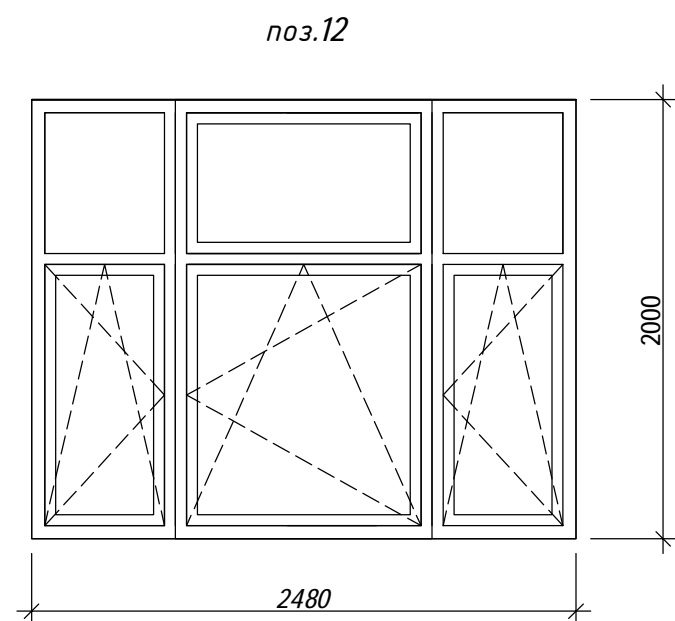
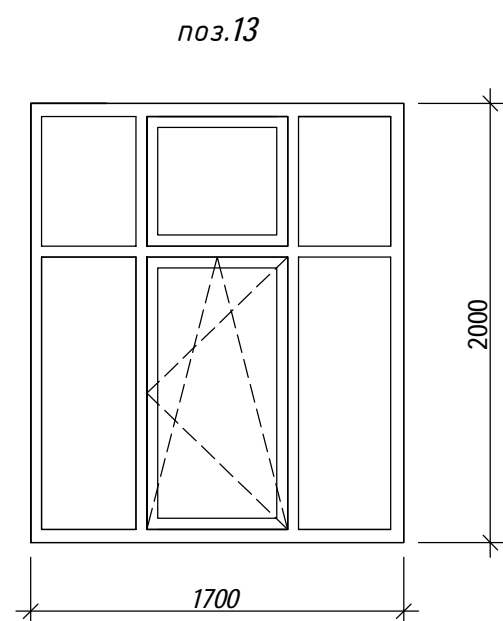

Согласовано:

Инв. N подл. Подпись и дата Взам. инв. N

ПРЕДПРОЕКТНОЕ ПРЕДЛОЖЕНИЕ

РЫЖОВ П.Н

Изм	Кол.уч	Лист	Ндок.	Подп.	Дата
ГИП	Горохов			<i>[Signature]</i>	
Н.группы	Фаворская			<i>[Signature]</i>	
ГАП	Стулова			<i>[Signature]</i>	
Н. контр.	Горохов			<i>[Signature]</i>	

Торгово- офисное здание на земельном участке с кад.№ 52:38:0020001:631 по ул.Бутова, д.92 в г.Кулебаки.

Стадия	Лист	Листов
П	10	

Эскизы заполнения проемов.

ООО "Стройпроект"

Схема размещения. М 1:500

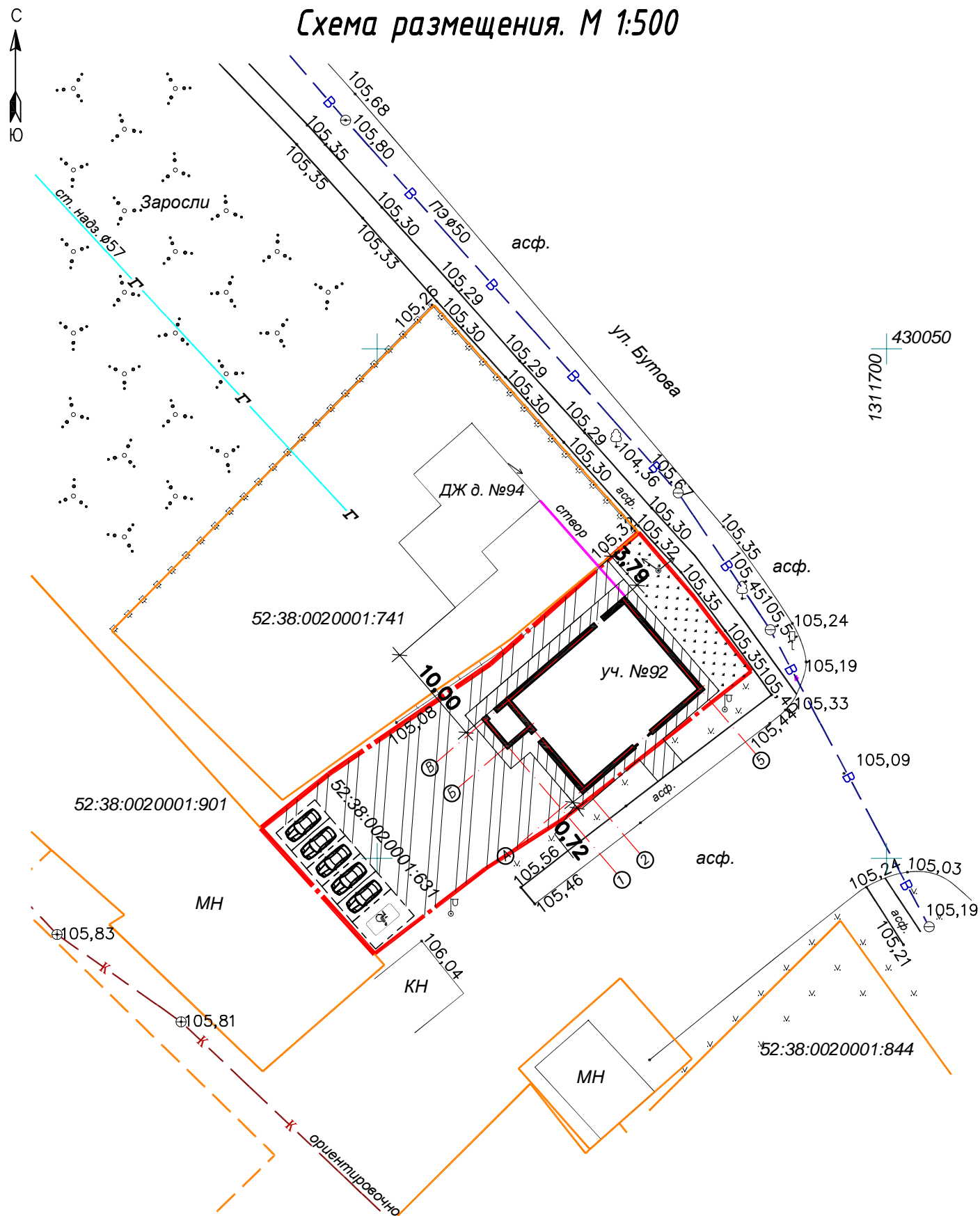

Ситуационный план

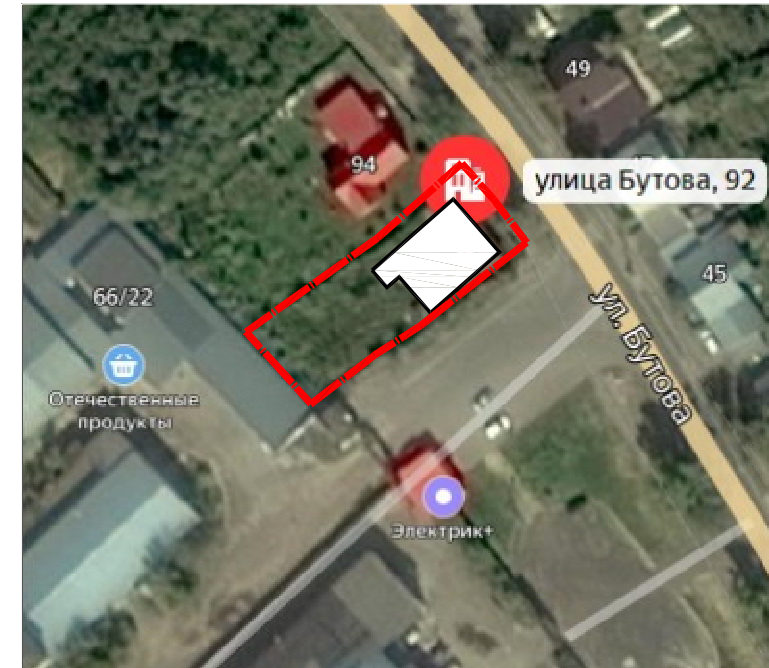

Условно-графическое обозначение:

- граница земельного участка
- проектируемое здание
- проектируемая отмостка, тротуар
- проектируемый проезд
- проектируемый газон
- существующий газон
- существующее асфальтовое покрытие проезда, тротуара

Согласовано	
Взам. инв. №	
Подп. и дата	
Инв.№ подл.	

ПРЕДПРОЕКТНОЕ ПРЕДЛОЖЕНИЕ					
РЫЖОВ П.Н					
Изм.	Кол.чч	Лист	№ док.	Подпись	Дата
ГИП		Горохов		<i>Горохов</i>	
Нач. группы		Иванова		<i>Иванова</i>	
Н.контроль		Горохов		<i>Горохов</i>	
Торгово-офисное здание на земельном участке с кад.№ 52:38:0020001:631 по ул.Бутова, д.92 в г.Кулебаки.				Стадия	Лист
Схема размещения				П	11
				Листов	
				ООО "СТРОЙПРОЕКТ"	